

Způsob orientace v POPISU STANDARDŮ

Název standardu

Číslo standardu

B

A

Rozměry: **šířka x hloubka x výška**

š x h x v mm

Popis: **C**

Vyobrazení: **obrázek**

Legenda:

A

Číslo standardu – číslo pod kterým je uvedena podpoložka ve „Specifikaci položek“

B

Název položky/podpoložky

C

Popis – detailní specifikace požadovaných parametrů položky/podpoložky

Rozměry:

š

Šířka – celkový šířkový rozměr položky/podpoložky

h

Hloubka – celkový hloubkový rozměr položky/podpoložky

v

Výška – celkový výškový rozměr položky/podpoložky

obrázek

Schematické informativní vyobrazení provedení položky/podpoložky

Popis standardů nspecifikuje pravou nebo levou variantu dveří u nábytku.

Název standardu

Číslo standardu

1

Skříňka laboratorní výlevková

Rozměry: **šířka x hloubka x výška**

Rozměry dle VV

Popis:

Skříňka jednodveřová výlevková (pod pracovní desku laboratorního stolu) s přípravou pro montáž kameninové výlevky a přívodu médií vyrobena z laminovaných dřevotřískových desek (DTD L). Korpus vyroben z DTD L tloušťky 18 mm (laminované melaminem impregnovaným papírem), olepených ABS hranou min. tloušťky 0,5 mm, skříňka musí být bez zad a části dna pro přívod a odvod médií, přední horní čelo pro zakrytí výlevky.

Přední plochy (dveře) vyrobeny z DTD L tloušťky 18 mm (laminované melaminem impregnovaným papírem), po obvodě olepeny hranou z materiálu ABS o síle 2 mm, hrany a rohy zaobleny rádiusem R2 mm.

Dveře zavěšeny na 2 kusech niklovaných samo dovíracích závěsech s integrovaným tlumením, odnímatelných bez šroubování (např. Grass, Hettich, Blum, Häfele a obdobné), seřízení dveří na korpusu musí být bez demontáže nosných šroubů v boku korpusu s ohledem na pevnost a dlouhou životnost (stavitelné montážní podložky, ramínka závěsu, atd.). Úhel otevření dveří min. 110°.

Úchytka skříňky hliníková (ALU) s eloxovanou povrchovou úpravou, tvarem zaoblená bez ostrých hran, znemožňující zachytávání oděvů a zajišťující intuitivní otevírání, rozteč 128 mm. Dveře vybaveny integrovanými tlumiči dorazů.

Prostor skříňky pod výlevkou bez police využitelný jako odkládací.

Výškově stavitelné plastové nožky s hladkým povrchem umožňující snadné čištění.

Certifikace - viz technická zpráva.

Vyobrazení:

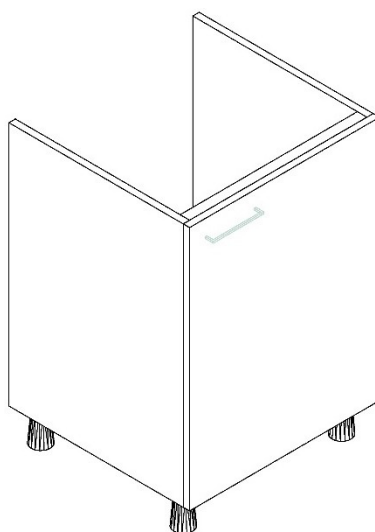

Název standardu

Číslo standardu

2

Skříňka laboratorní výlevková

Rozměry: **šířka x hloubka x výška**

Rozměry dle VV

Popis:

Skříňka dvoudveřová výlevková (pod pracovní desku laboratorního stolu) s přípravou pro montáž kameninové výlevky a přívodu médií vyrobena z laminovaných dřevotřískových desek (DTD L). Korpus vyroben z DTD L tloušťky 18 mm (laminované melaminem impregnovaným papírem), oplepených ABS hranou min. tloušťky 0,5 mm, skříňka musí být bez zad a části dna pro přívod a odvod médií, přední horní čelo pro zakrytí výlevky.

Přední plochy (dveře) vyrobeny z DTD L tloušťky 18 mm (laminované melaminem impregnovaným papírem), po obvodě oplepeny hranou z materiálu ABS o síle 2 mm, hrany a rohy zaobleny rádiusem R2 mm.

Dveře zavěšeny na 2 kusech niklovaných samo dovíracích závěsech s integrovaným tlumením, odnímatelných bez šroubování (např. Grass, Hettich, Blum, Häfele a obdobné), seřízení dveří na korpusu musí být bez demontáže nosných šroubů v boku korpusu s ohledem na pevnost a dlouhou životnost (stavitelné montážní podložky, ramínka závěsu, atd.). Úhel otevření dveří min. 110°.

Úchytka skříňky hliníková (ALU) s eloxovanou povrchovou úpravou, tvarem zaoblená bez ostrých hran, znemožňující zachytávání oděvů a zajišťující intuitivní otevírání, rozteč 128 mm. Dveře vybaveny integrovanými tlumiči dorazů.

Prostor skříňky pod výlevkou bez police využitelný jako odkládací.

Výškově stavitelné plastové nožky s hladkým povrchem umožňující snadné čištění.

Certifikace - viz technická zpráva.

Vyobrazení:

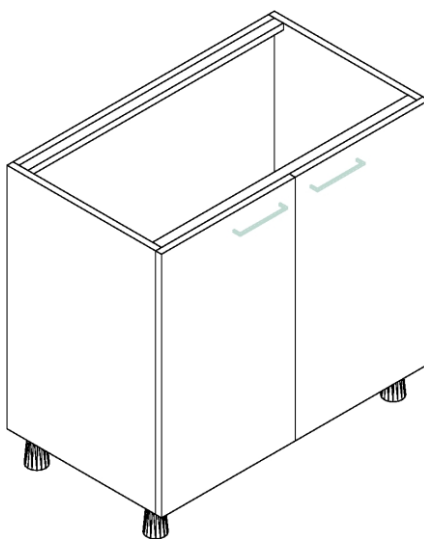

Název standardu

Číslo standardu

Doměr rovný

3

Rozměry: **šířka x hloubka x výška**

Rozměry dle VV

Popis:

Doměr z laminované dřevotřískové desky (DTD L) tloušťky 18 mm (laminované melaminem impregnovaným papírem), olepených ABS hranou min. tloušťky 0,5 mm.

Doměr slouží k zakrytí otvorů vzniklých kolem skříněk při instalaci u zdí, ve výklencích či vzájemně proti sobě. Rozměry doměru odpovídají mezeře vzniklé po finální instalaci nábytku.

Název standardu

Číslo standardu

Konstrukce laboratorní

4

Rozměry: **šířka x hloubka x výška**

Rozměry dle VV

Popis:

Konstrukce montovaná (pod pracovní desku laboratorního stolu) vyrobená z ocelového profilu 30x30 mm. Pevnost a stabilita konstrukce zajištěna svařenými bočnicemi a horními, spodními spojovacími vlasy. Povrchová úprava provedena elektrostaticky naneseným epoxidovým vypalovacím emailem.

Konstrukce opatřena výškově stavitelnými nožkami pro vyrovnání nerovnosti podlahy. Nosnost konstrukce 150 kg.

Certifikace - viz technická zpráva.

Vyobrazení:

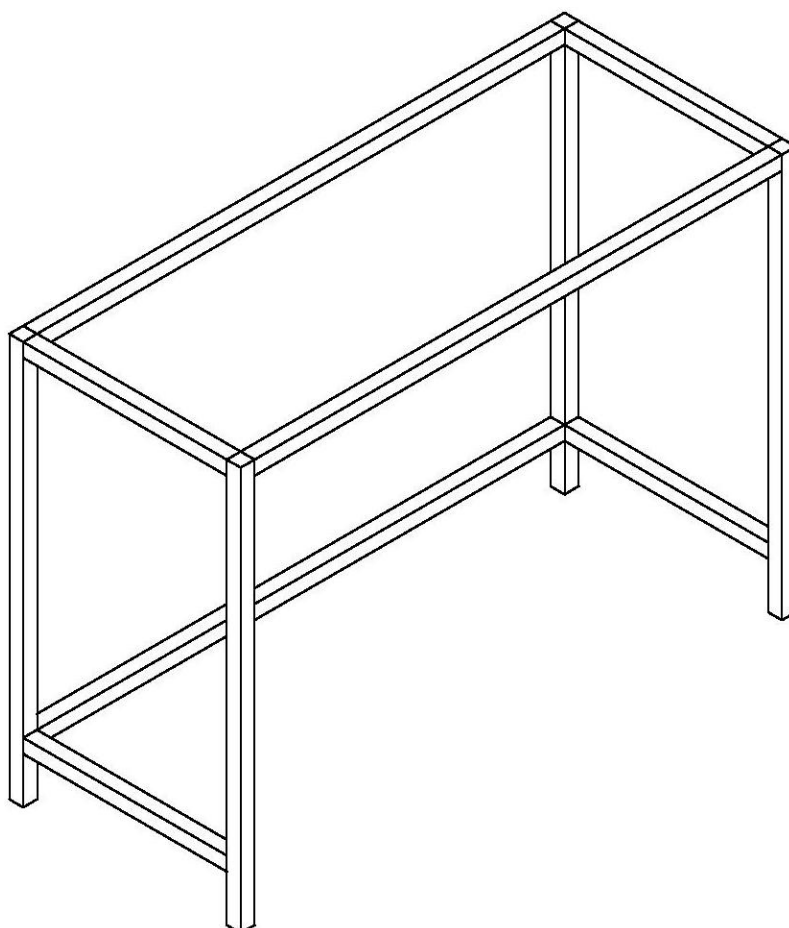

Název standardu

Číslo standardu

Konstrukce laboratorní

5

Rozměry: **šířka x hloubka x výška**

Rozměry dle VV

Popis:

Konstrukce svařovaná (pod pracovní desku laboratorního stolu) vyrobená z ocelového profilu 30x30 mm. Pevnost a stabilita konstrukce zajištěna svařenými bočnicemi a horními, spodními spojovacími vlasy. Povrchová úprava provedena elektrostaticky naneseným epoxidovým vypalovacím emailem.

Konstrukce opatřena výškově stavitelnými nožkami pro vyrovnání nerovnosti podlahy. Nosnost konstrukce 150 kg.

Certifikace - viz technická zpráva.

Vyobrazení:

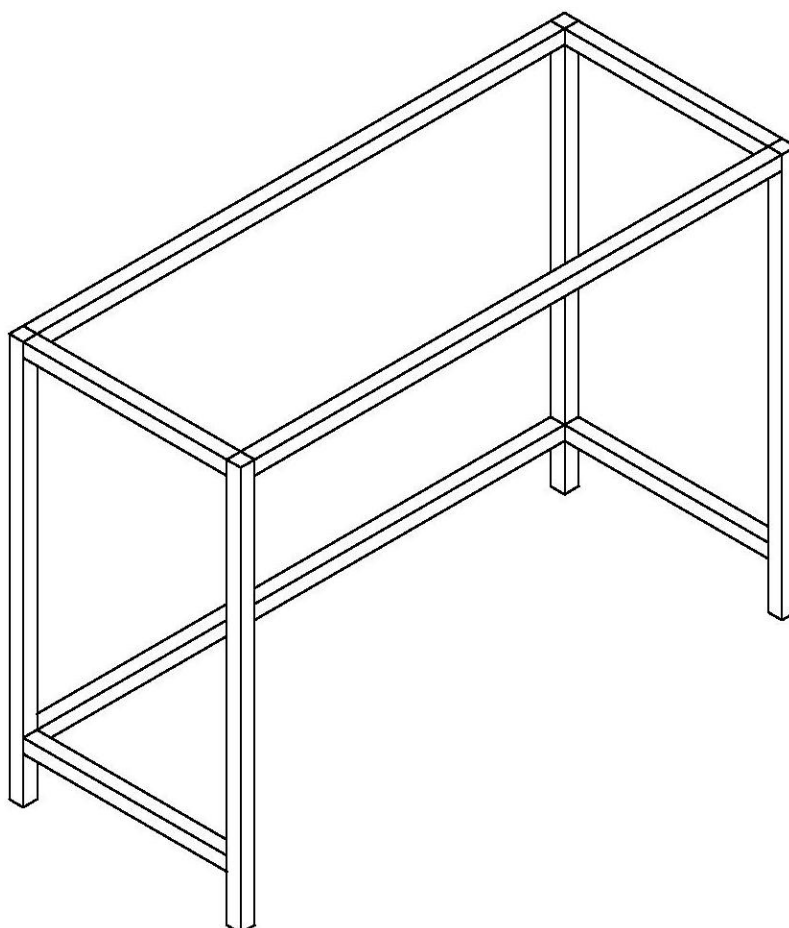

Název standardu

Číslo standardu

Ocelová konstrukce

6

Rozměry: **šířka x hloubka x výška**

Rozměry dle VV

Popis:

Ocelová konstrukce pojízdná pod pracovní deskou vyrobena z profilu 30x30 mm. Pevnost a stabilita konstrukce je zajištěna svařenými trnožemi a výztuhami pod pracovní deskou.

Povrchová úprava provedena elektrostaticky naneseným epoxidovým vypalovacím lakem.

Ocelová konstrukce opatřena čtyřmi bantamovými kolečky (2 s brzdou) výšky 100 mm, pro možnost manipulace se stolem.

Nosnost konstrukce min. 150 kg.

Certifikace - viz technická zpráva.

Vyobrazení:

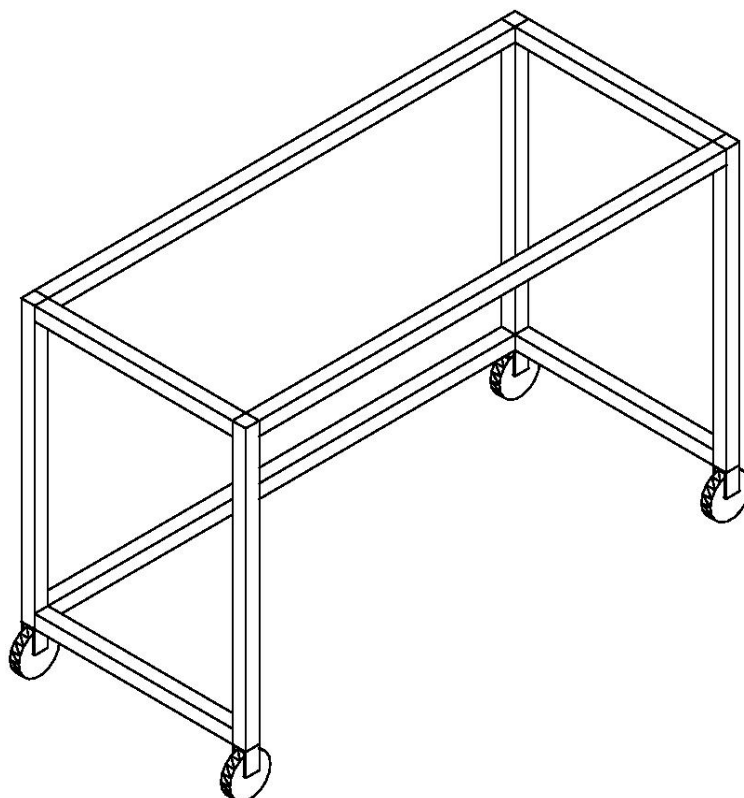

Název standardu

Číslo standardu

Kontejner

7

Rozměry: **šířka x hloubka x výška**

Rozměry dle VV

Popis:

Kontejner čtyřzásuvkový – 4 zásuvky (stejná výška), vyroben z laminovaných dřevotřískových desek (DTD L). Korpus vyroben z DTD L tloušťky 18 mm (laminované melaminem impregnovaným papírem), oplepených ABS hranou min. tloušťky 0,5 mm, záda kontejneru pevná z DTD L tloušťky 18 mm.

Přední plochy (čela zásuvek) vyrobeny z DTD L tloušťky 18 mm (laminované melaminem impregnovaným papírem), po obvodě oplepeny hranou z materiálu ABS o síle 2 mm, hrany a rohy zaobleny rádiusem R2 mm.

Konstrukce zásuvek tvořena s ohledem na vysokou pevnost a stranovou tuhost z kovových dvouplášťových boků zásuvky povrchově upravených šedým lakem, které nese skrytá výsuvná lišta s částečným výsuvem zásuvky z korpusu skříňky bez samo dovíráním a tlumením dorazu s min. nosností 30 kg. Čelo zásuvky vybaveno dostatečnou stranovou i výškovou rektifikací (např. Grass, Hettich, Blum, Häfele a obdobné). Dno a záda zásuvky vyrobena z DTD L 16 mm šedé barvy.

Kontejner musí splňovat přísné normy na stabilitu nábytku.

Úchytka kontejneru hliníková (ALU) s eloxovanou povrchovou úpravou, tvarem zaoblená bez ostrých hran, znemožňující zachytávání oděvů a zajišťující intuitivní otevírání, rozteč 128 mm.

Čela zásuvek vybaveny integrovanými tlumiči dorazů.

Čtyři černá kolečka, gumová výstelka měkkčená pryž šedá, průměr 50 mm, z toho dvě přední s brzdou.

Certifikace - viz technická zpráva.

Vyobrazení:

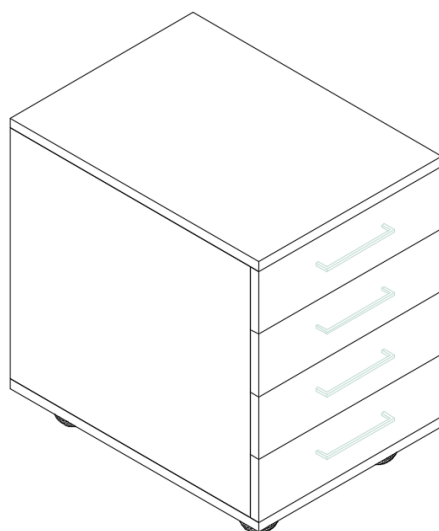

Název standardu

Číslo standardu

Pracovní deska - dlažba

8

Rozměry: **hloubka x výška**

Rozměry dle VV

Popis:

Povrch pracovní desky z keramické kyselinovzdorné dlažby bílé 297x297mm (certifikát chemické odolnosti dle EN 14 411), nalepené na nosném jádru z konstrukční desky (PDJ – laťovka) zajišťujícím tvarovou stálost a zvýšenou nosnost pracovní desky, opatřené po obvodu nalepenou šedou plastovou narážecí hranou s okapovou hranou. Keramická dlažba musí být na konstrukční desce nalepena trvale plastickým lepidlem a vyspárována kyselinovzdornou spárovací hmotou s vysokou chemickou odolností (atest chemické odolnosti).

Certifikace - viz technická zpráva.

Vyobrazení:

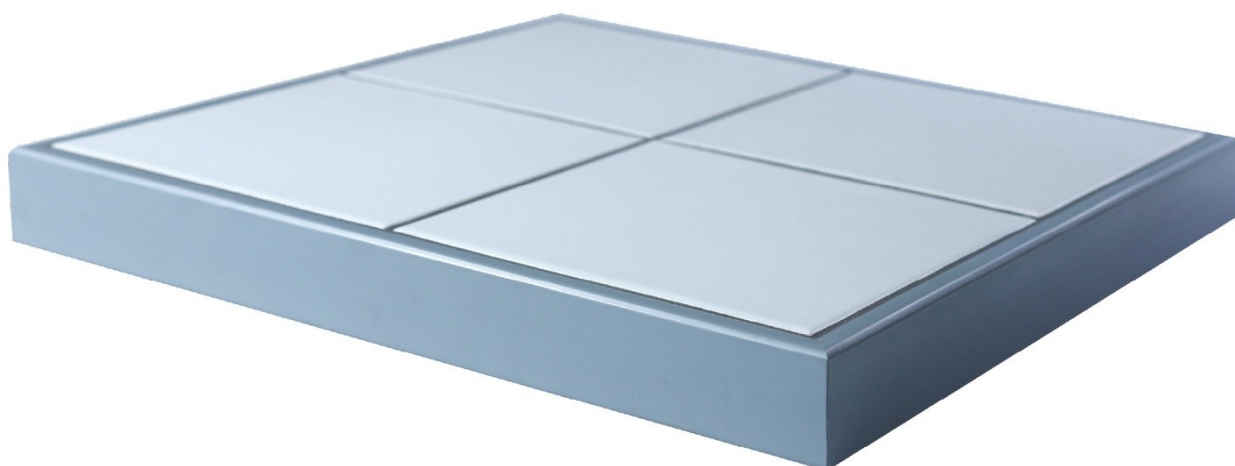

Název standardu

Číslo standardu

Pracovní deska - vysokotlaký laminát

9

Rozměry: **hloubka x výška**

Rozměry dle VV

Popis:

Povrch pracovní desky z vysokotlakého laminátu 4 mm (např. Trespa Toplab) dle ON EN 438 nalepený na konstrukční desce, opatřené po obvodu šedou plastovou narážecí hranou s okapovou hranou. Teplotní odolnost do 180°C, chemická a mechanická odolnost.

Certifikace - viz technická zpráva.

Vyobrazení:



Název standardu

Číslo standardu

Pracovní deska - postforming

10

Rozměry: **hloubka x výška**

Rozměry dle VV

Popis:

Pracovní deska tvořena jádrem z dřevotřískové desky potažené folií z vysokotlakého laminátu (HPL fólií), přední horní i spodní hrana plynule zaoblená - postforming. Boční viditelné hrany oplepeny ABS hranou tl. 2 mm, hrany i rohy zaobleny rádiusem R2. Deska odolná teplotě do 150°C, krátkodobě 250°C.

Certifikace - viz technická zpráva.

Vyobrazení:



Název standardu

Číslo standardu

11

Skříň laboratorní dveřová

Rozměry: **šířka x hloubka x výška**

Rozměry dle VV

Popis:

Skříň jednodveřová vyrobena z laminovaných dřevotřískových desek (DTD L). Korpus vyroben z DTD L tloušťky 18 mm (laminované melaminem impregnovaným papírem), olepených ABS hranou min. tloušťky 0,5 mm, záda skříně jednostranně lakovaná dřevovláknitá deska.

Přední plochy (dveře) vyrobeny z DTD L tloušťky 18 mm (laminované melaminem impregnovaným papírem), po obvodě olepeny hranou z materiálu ABS o síle 2 mm, hrany a rohy zaobleny rádiusem R2 mm.

Dveře zavěšeny na 2 kusech niklovaných samo dovíracích závěsech s integrovaným tlumením, odnímatelných bez šroubování (např. Grass, Hettich, Blum, Häfele a obdobné), seřízení dveří na korpusu musí být bez demontáže nosných šroubů v boku korpusu s ohledem na pevnost a dlouhou životnost (stavitelné montážní podložky, ramínka závěsu, atd.). Úhel otevření dveří min. 110°.

Úchytka skříně hliníková (ALU) s eloxovanou povrchovou úpravou, tvarem zaoblená bez ostrých hran, znemožňující zachytávání oděvů a zajišťující intuitivní otevírání, rozteč 128 mm. Dveře vybaveny integrovanými tlumiči dorazů.

Skříň s plnými dveřmi, uvnitř 4 stavitelné police z DTD L tloušťky 18 mm osazeny podpěrkami bránících vysunutí.

Výškově stavitelné plastové nožky s hladkým povrchem umožňující snadné čištění.

Certifikace - viz technická zpráva.

Vyobrazení:

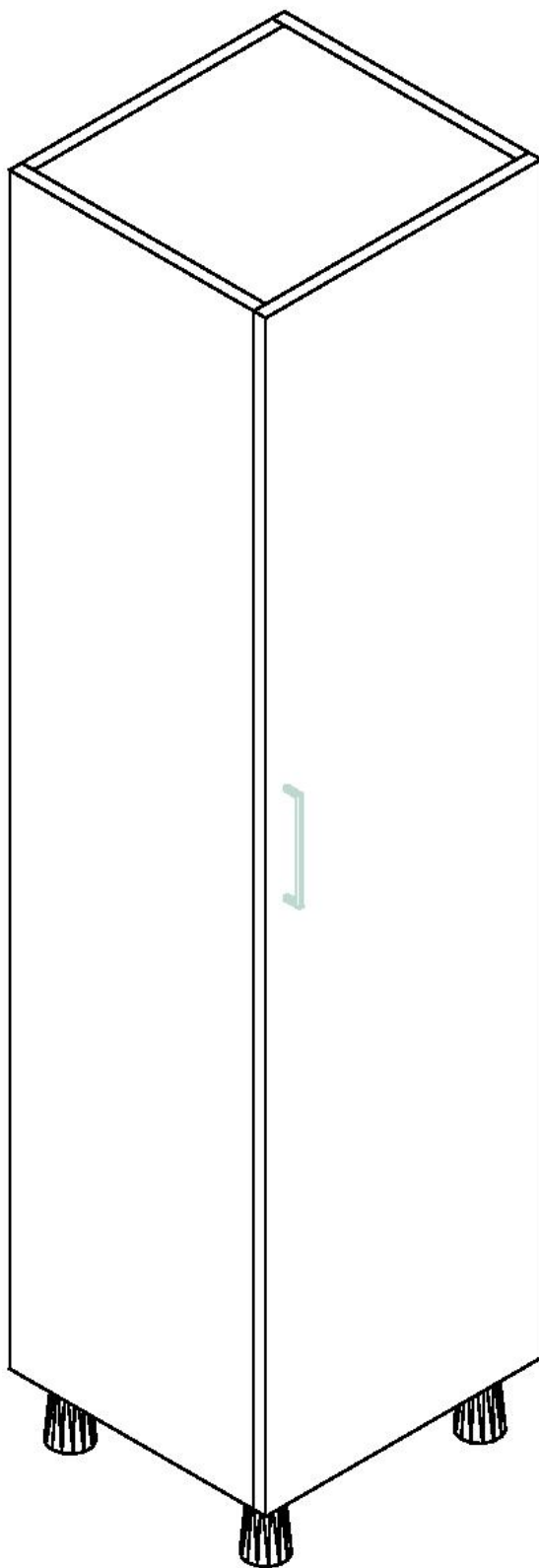

Název standardu

Číslo standardu

Skříň laboratorní dveřová

12

Rozměry: **šířka x hloubka x výška**

Rozměry dle VV

Popis:

Skříň čtyřdveřová vyrobena z laminovaných dřevotřískových desek (DTD L). Korpus vyroben z DTD L tloušťky 18 mm (laminované melaminem impregnovaným papírem), oplepených ABS hranou min. tloušťky 0,5 mm, záda skříně jednostranně lakovaná dřevovláknitá deska. Přední plochy (dveře) vyrobeny z DTD L tloušťky 18 mm (laminované melaminem impregnovaným papírem), po obvodě oplepeny hranou z materiálu ABS o síle 2 mm, hrany a rohy zaobleny rádiusem R2 mm.

Dveře zavěšeny na 2 kusech niklovaných samo dovíracích závěsech s integrovaným tlumením, odnímatelných bez šroubování (např. Grass, Hettich, Blum, Häfele a obdobné), seřízení dveří na korpusu musí být bez demontáže nosných šroubů v boku korpusu s ohledem na pevnost a dlouhou životnost (stavitelné montážní podložky, ramínka závěsu, atd.). Úhel otevření dveří min. 110°.

Úchytka skříně hliníková (ALU) s eloxovanou povrchovou úpravou, tvarem zaoblená bez ostrých hran, znemožňující zachytávání oděvů a zajišťující intuitivní otevírání, rozteč 128 mm. Dveře vybaveny integrovanými tlumiči dorazů.

Skříň rozdělená vodorovnou mezistěnou na dvě části. Horní část s prosklenými dveřmi v rámu z jednoho kusu, uvnitř 2 stavitelné police z DTD L tloušťky 18 mm osazeny podpěrkami bránících vysunutí. Spodní část s plnými dveřmi, uvnitř 1 stavitelná police z DTD L tloušťky 18 mm osazena podpěrkami bránících vysunutí.

Výškově stavitelné plastové nožky s hladkým povrchem umožňující snadné čištění.

Certifikace - viz technická zpráva.

Vyobrazení:

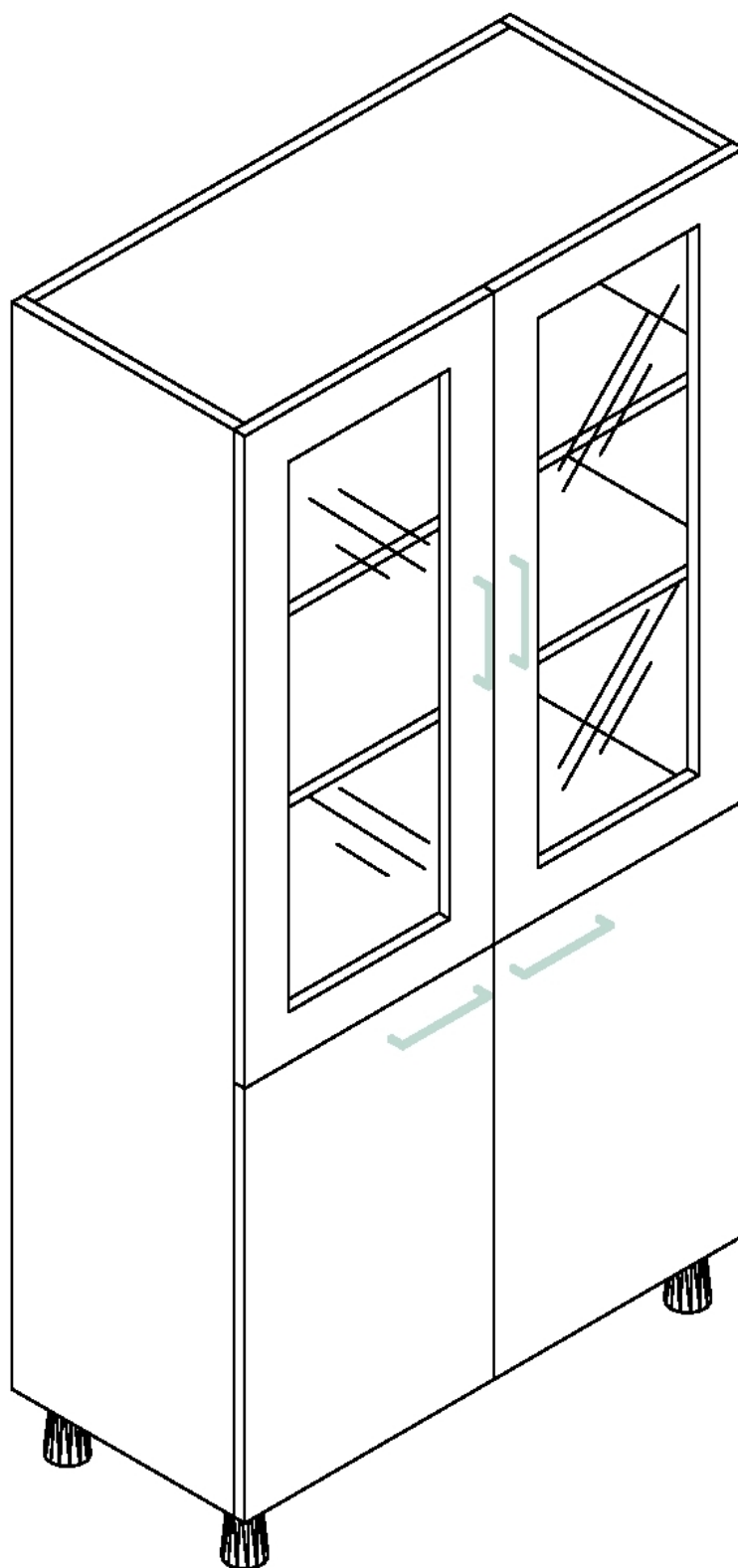

Název standardu

Číslo standardu

Skříň laboratorní dveřová

13

Rozměry: **šířka x hloubka x výška**

Rozměry dle VV

Popis:

Skříň dvoudveřová vyrobena z laminovaných dřevotřískových desek (DTD L). Korpus vyroben z DTD L tloušťky 18 mm (laminované melaminem impregnovaným papírem), olepených ABS hranou min. tloušťky 0,5 mm, záda skříně jednostranně lakovaná dřevovláknitá deska.

Přední plochy (dveře) vyrobeny z DTD L tloušťky 18 mm (laminované melaminem impregnovaným papírem), po obvodě olepeny hranou z materiálu ABS o síle 2 mm, hrany a rohy zaobleny rádiusem R2 mm.

Dveře zavěšeny na 2 kusech niklovaných samo dovíracích závěsech s integrovaným tlumením, odnímatelných bez šroubování (např. Grass, Hettich, Blum, Häfele a obdobné), seřízení dveří na korpusu musí být bez demontáže nosných šroubů v boku korpusu s ohledem na pevnost a dlouhou životnost (stavitelné montážní podložky, ramínka závěsu, atd.). Úhel otevření dveří min. 110°.

Úchytka skříně hliníková (ALU) s eloxovanou povrchovou úpravou, tvarem zaoblená bez ostrých hran, znemožňující zachytávání oděvů a zajišťující intuitivní otevírání, rozteč 128 mm. Dveře vybaveny integrovanými tlumiči dorazů.

Skříň rozdělená vodorovnou mezistěnou na dvě části. Horní část s prosklenými dveřmi v rámu z jednoho kusu, uvnitř 2 stavitelné police z DTD L tloušťky 18 mm osazené podpěrkami bránících vysunutí. Spodní část s plnými dveřmi, uvnitř 1 stavitelná police z DTD L tloušťky 18 mm osazená podpěrkami bránících vysunutí.

Výškově stavitelné plastové nožky s hladkým povrchem umožňující snadné čištění.

Certifikace - viz technická zpráva.

Vyobrazení:

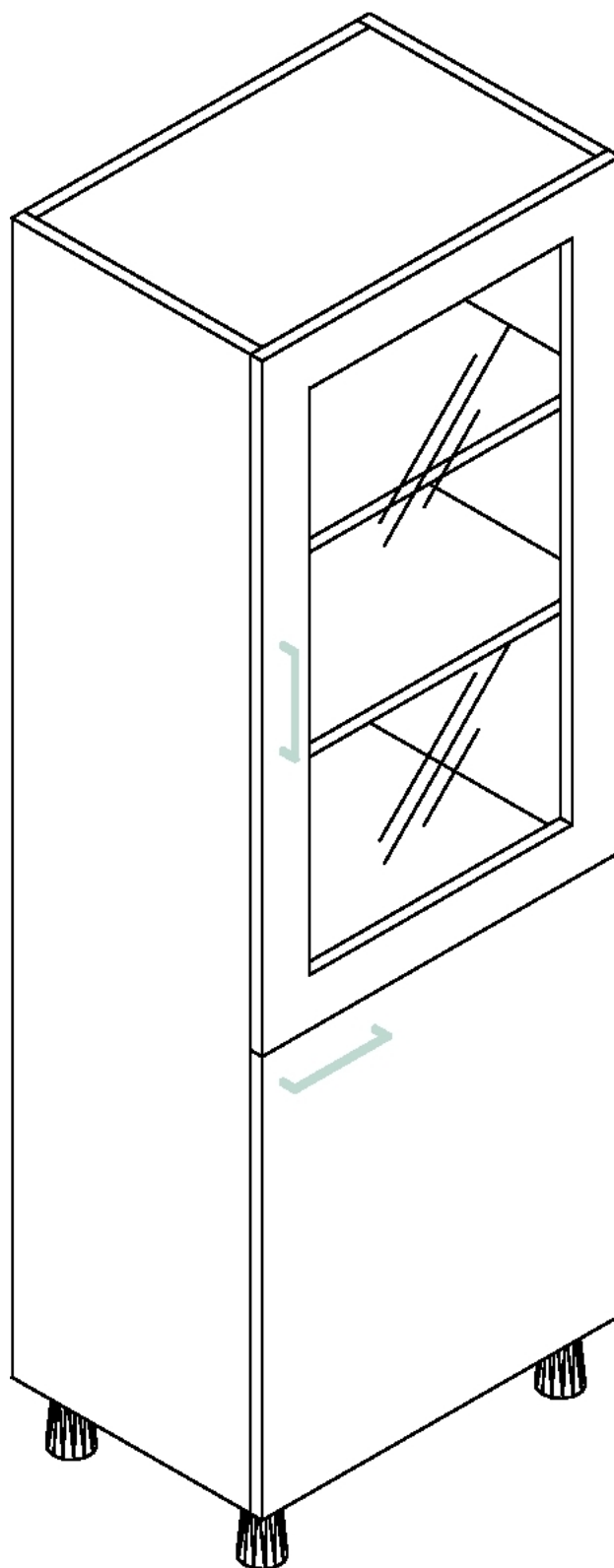

Název standardu

Číslo standardu

Židle

14

Rozměry: **šířka x hloubka x výška**

Rozměry dle VV

Popis:

Židle kancelářská otočná se synchronní mechanikou. Židle musí mít sítovaný opěrák, plynový píst, polypropylenové výškově stavitelné područky, nylonový černý kříž a univerzální kolečka průměru 60 mm. Výška sedáku musí být 420 – 510 mm, šířka sedáku musí být 500 mm, hloubka sedu musí být 490 mm. Minimální nosnost židle musí být 120 kg.

Ilustrační vyobrazení:



Název standardu

Číslo standardu

Stůl laboratorní váhový

15

Rozměry: **šířka x hloubka x výška**

Rozměry dle VV

Popis:

Stůl váhový s ocelovou konstrukcí (profil 40x40 mm) opláštěnou laminovanými dřevotřískovými deskami tloušťky 18 mm. Hrany korpusu opatřeny hranou z materiálu ABS o síle 2 mm, hrany a rohy zaobleny rádiusem R2 mm.

Povrch pracovní desky z keramické kyselinovzdorné dlažby bílé 147x147mm (certifikát chemické odolnosti dle EN 14 411), nalepené na nosném jádru z konstrukční desky (PDJ – laťovka) zajišťujícím tvarovou stálost a zvýšenou nosnost pracovní desky, opatřené po obvodu nalepenou bílou plastovou nárazecí hranou s okapovou hranou. Keramická dlažba musí být na konstrukční desce nalepena trvale plastickým lepidlem a vyspárována kyselinovzdornou spárovací hmotou s vysokou chemickou odolností (atest chemické odolnosti).

Leštěná žulová váhová deska se sraženými hranami - 450x500/50 musí být umístěna na pryžových kuželech.

Kovová konstrukce opatřena osmi výškově stavitelnými nožkami pro vyrovnání nerovnosti podlahy.

Certifikace - viz technická zpráva.

Vyobrazení:

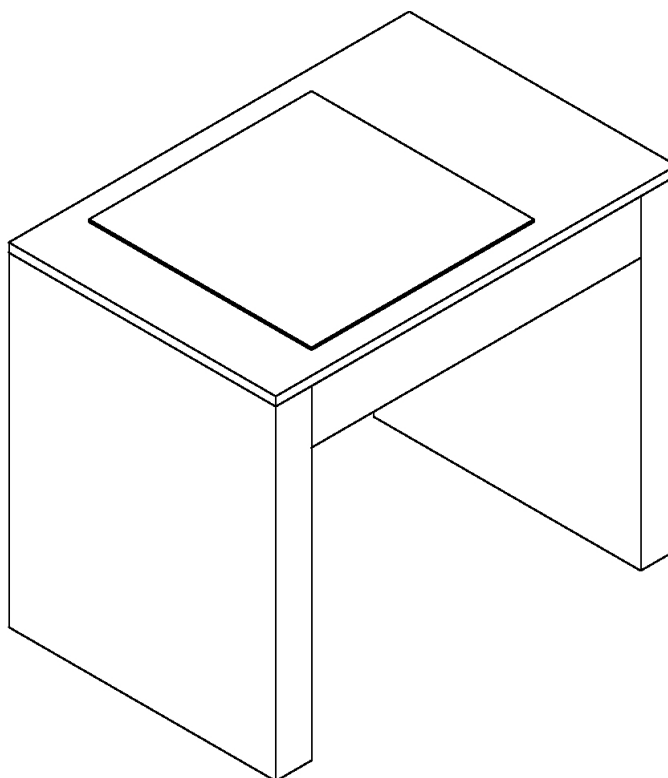

Baterie laboratorní směšovací

Rozměry: **šířka x hloubka x výška**

Popis:

Stolní stojánková směšovací armatura na teplou a studenou vodu s pákou nahoře. Baterie pro vodu musí být v provedení pro laboratorní prostředí, povrchově chráněna vrstvou plastu v odstínu RAL 7001 (mosaz s ochranným povrchem epoxypolyesteru) a vyrobena v souladu s normou DIN 12918, závity dle ISO 228/1-třída B, barevné značení dle EN 13792:2000.

Vývod baterie musí být zakončen otočným horním ramínkem délky 200 mm s olivkou dle normy DIN 12898.

Vyobrazení:

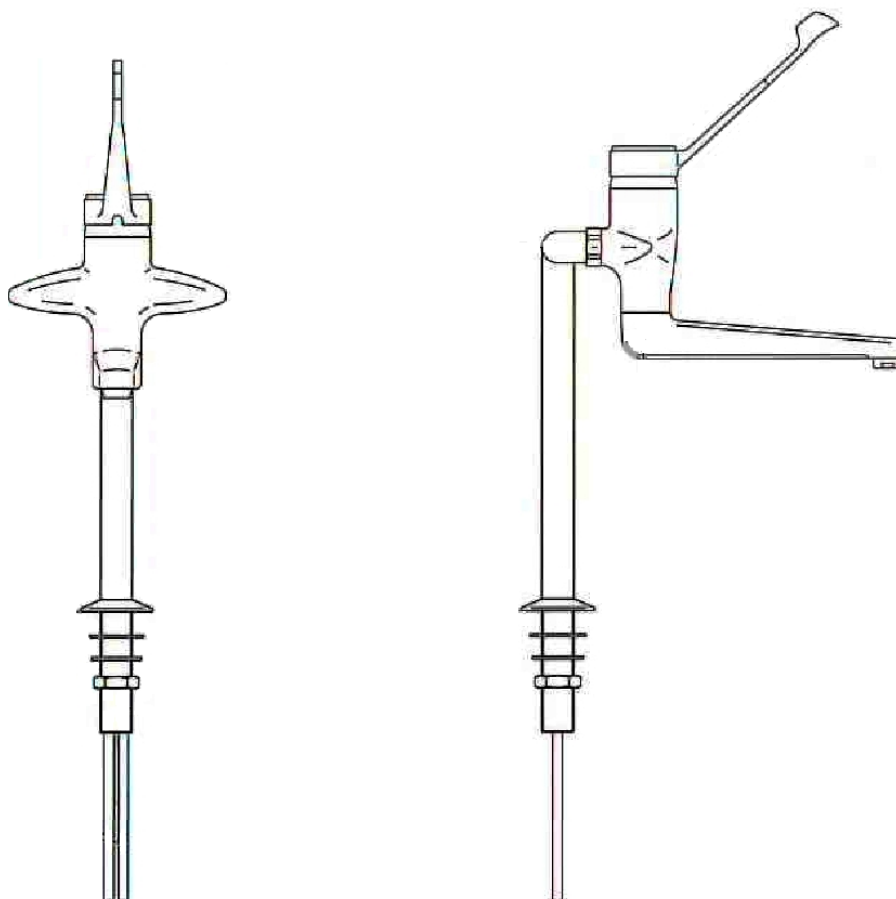

Název standardu

Číslo standardu

Elektro zásuvka

17

Rozměry: **šířka x hloubka x výška**

Popis:

Nástěnná armatura. Jedna zásuvka 230V / 16A, zápusťné provedení do snadno hořlavých materiálů (nehořlavá instalační krabice), barevné označení dle EN 13792:2000. V provedení s krytkou zabraňující vniku vlhkosti a znečištění s minimální zvýšenou odolností IP 44.

Název standardu

Číslo standardu

Médiová stěna z lamina

18

Rozměry: **šířka x hloubka x výška**

Rozměry dle VV

Popis:

Médiová stěna je vyrobena z laminovaných dřevotřískových desek tl.18 mm. Médiová stěna musí stát na zemi a musí přesahovat nad pracovní desku.

Certifikace - viz technická zpráva.

Keramická výlevka

Rozměry: **šířka x hloubka x výška**

Popis:

Keramická výlevka (vnitřní 380x380/250) je z vnitřní strany pokryta bílou glazurou s odolností vůči kyselinám, zásadám, abrazi (kromě kyseliny fluorovodíkové a silným alkáliím při vysokých teplotách). Součástí výlevky je sifon z chemicky odolného plastu a zátka.

Vyobrazení:

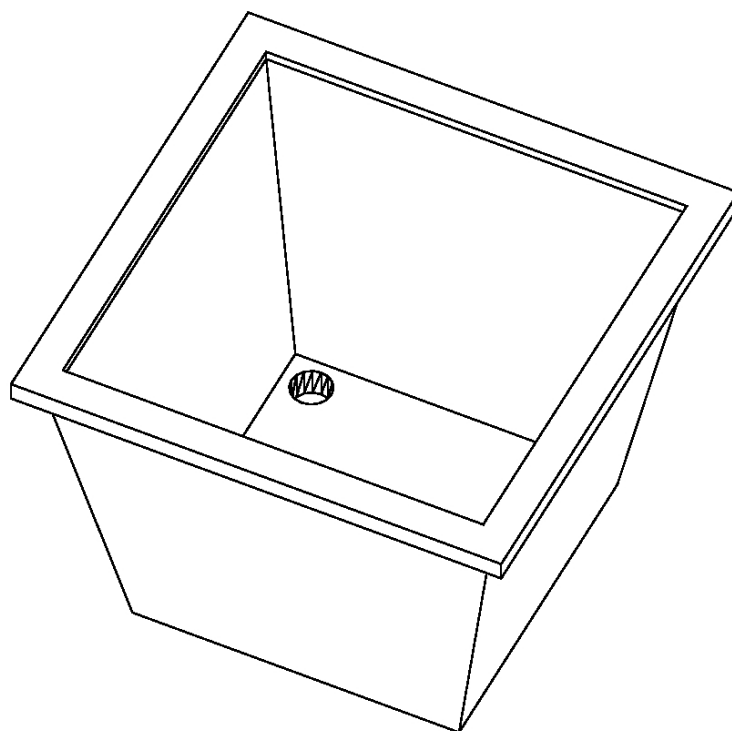

Název standardu

Číslo standardu

Keramická výlevka

20

Rozměry: **šířka x hloubka x výška**

Popis:

Keramická výlevka (vnitřní 680x380/250) je z vnitřní strany pokryta bílou glazurou s odolností vůči kyselinám, zásadám, abrazi (kromě kyseliny fluorovodíkové a silným alkáliím při vysokých teplotách). Součástí výlevky je sifon z chemicky odolného plastu a zátka.

Vyobrazení:

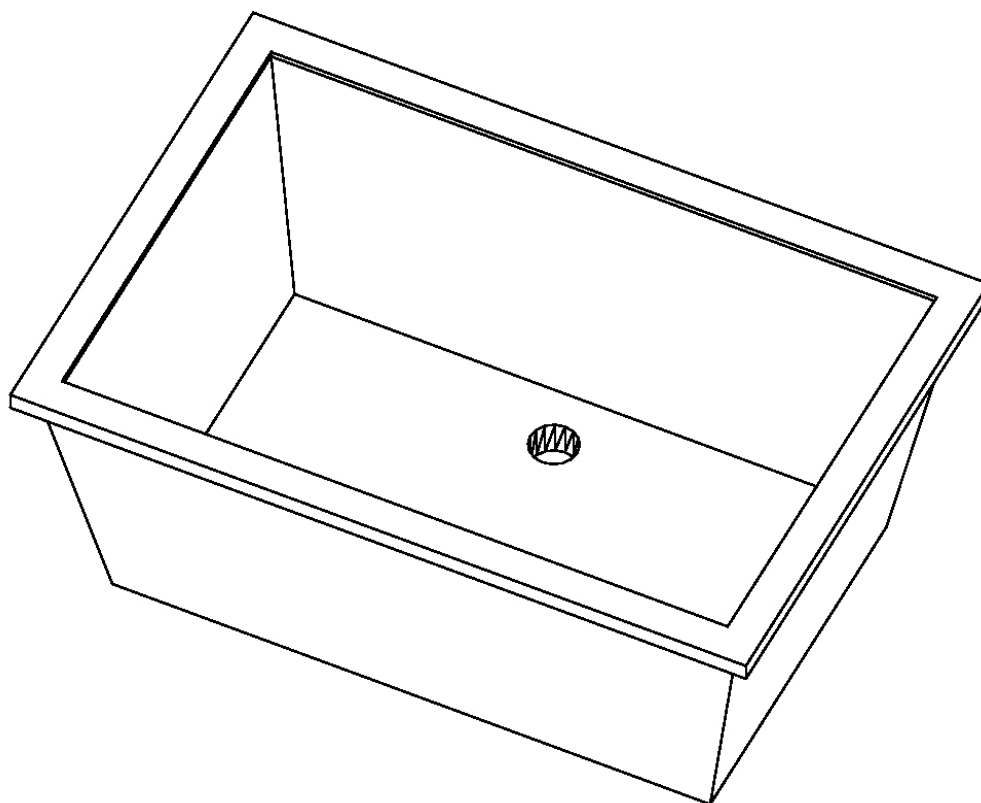

Rozměry: **průměr x délka**

Popis:

Odsávací rameno se třemi stavitelnými klouby a dvěma stavitelnými otočnými třecími spoji umožňující libovolné nastavení a 360° otáčení. Délka ramene cca 2400mm. Součástí ramene musí být i montážní konzola přizpůsobena pro montáž na stěnu s horním připojením na vzduchotechniku a uzavíratelnou klapkou v blízkosti odsávacího otvoru opatřené minidýzou. Součástí musí být chemický dymník. Provedení ramena z eloxovaného hliníkového potrubí a polypropylenových spojovacích kloubů. Odtah ramene musí splňovat min. limity 70 – 175 m³/hod.

Součástí musí být i propojení s vyústěním vzduchotechniky chemicky odolnou flexibilní hadicí do vzdálenosti 2 m.

Ventilátor není součástí dodávky.

Vyobrazení:



Digestoř laboratorní

Rozměry: **šířka x hloubka x výška**

Popis:

Konstrukce digestoře musí být koncipována jako skříňová (samonosná, stojící na podlaze), zhotovená z kovových materiálů s povrchovou úpravou fosfátováním a elektrostaticky naneseným epoxidovým vypalovacím lakem.

Korpus digestoře tvořen dvěma nosnými předními na podlaze stojícími stabilními nohama (sloupy), zadními zkosenými nohama v rozích digestoře, které svým tvarem umožňují lepší odtah vzduchotechnicky „hluchých“ míst vnitřního prostoru a tím dosáhnout digestoři dokonalého odtahu s minimálním hromaděním nebezpečných látek. Každá noha vybavena výškově stavitelnými nohama pro vyrovnání nerovnosti podlahy v rozmezí min. -5 až +15 mm. Vnitřní prostor digestoře musí být konstruován jako dvouplášťový, strop a záda, pro zabezpečení dokonalého odtahu nebezpečných látek z digestoře.

Bezpečnostní okno manuálně výsuvné vertikálně a manuálně posuvné horizontálně. Přední stěna digestoře maximálně prosklená pro lepší osvětlení vnitřního prostoru digestoře denním světlem, které tak neunavuje obsluhu digestoře při práci, jako světlo umělé, které musí být umístěno v předním čele nad hlavou obsluhy (odděleno ochranným krytem z polykarbonátu) s vyzařováním osvětlení směrem dozadu a dolů, aby nedocházelo k nebezpečným situacím při práci, z důvodů oslnění obsluhy. Pro minimalizaci spotřeb energií musí být digestoř vybavena výkonným LED svítidlem s přirozenou chromatičností barev světla.

Pracovní otvor digestoře vybaven bezpečnostním vertikálně i horizontálně otevíraným oknem, které díky teleskopické konstrukci nikdy nevyjede nad korpus digestoře a tím umožňuje instalaci digestoře do nízkých prostor či prostor s technologickými či stavebními překážkami. Přední bezpečnostní sklo (tl. 4 mm) musí být dělené pro horizontální posuv a instalováno pro maximální bezpečnost v kovovém rámu, který musí být osazen proti výbušným krytem s madlem v celé šíři okna. Zadní okno tvoří bezpečnostní kalené (tl. 6 mm) sklo bez rámu pro maximální průstup světla do digestoře. Všechny skleněné výplně oken musí být pro maximální bezpečnost obsluhy kalené, aby nemohlo dojít k fatálnímu pořezání obsluhy v případě neočekávané události.

Elektronický ovládací panel pro ovládání všech funkcí digestoře umístěn na pravé noze (sloupu) v kazetě ve výšce očí pro snadnou obsluhu. Ovládací panel vybaven dotykovou foliovou klávesnicí s jednotlivými mikro tlačítky s jasnými piktogramy pro intuitivní ovládání digestoře, součástí ovládacího panelu musí být i zobrazovací pole a zvukové zařízení pro signalizaci alarmových stavů digestoře, pro rychlou reakci obsluhy na tyto havarijní stavy. Ovládací panel slouží k ovládání osvětlení, vzduchotechniky, zásuvek, zvukového signálu alarmu nedostatečného průtoku vzduchu, otevření okna nad 500 mm, zvýšené teploty vnitřního prostoru. Ovládací panely musí být pro snadnou a intuitivní obsluhu umístěn ve snadném dosahu a dohledu uživatelů a vybaven piktogramy s různě barevným světelným znázorněním ovládaných funkcí pro jejich snadný výběr a kontrolu (zelená, oranžová, červená).

Řídící jednotka a ovládací panel musí být osazeny bezpečnostním měřením průtoku vzduchu a signalizací ALARM, tuto informaci musí umožňovat poskytnout i přebrat od nadřazeného řídicího systému (např. Trox), který obsluhu upozorní akustickým a vizuálním signálem nejen při

aktuálním průtoku vzduchu mimo nastavený, normou požadovaný, interval rychlosti proudění (zejména při nedostatečném), ale také ještě při otevření bezpečnostního okna nad povolenou mez 500 mm od pracovní desky a zvýšenou teplotu vnitřního prostoru digestoře nad uživatelem definovanou mez.

Digestoř umožňuje propojení s libovolnou vzduchotechnikou a její řídicí jednotkou MaR a využití informací z řízení a sledování digestoře k možné regulaci výkonů všech návazných součástí vzduchotechniky, jako jsou např. topení, klimatizace, regulace a filtrace přiváděného vzduchu, které musí řídicí jednotka digestoře poskytnout řídicí jednotce vzduchotechniky a MaR. Digestoř s řídicí jednotkou musí být schopna pracovat jak se systémem řízení na konstantní i proměnný průtok vzduchu digestoří (CAV a VAV).

Popis funkcí řídicích a ovládacích jednotek digestoře

- ovládání ventilátoru
- vč. funkce havarijního (plného výkonu) odtahu při zavřeném okně (jiném než plně otevřeném)
- ovládání osvětlení
- ovládání zásuvek (automatický a manuální režim)
- ovládání zvukového výstražného signálu nedostatečného průtoky vzduchu digestoří, otevření okna nad 500 mm a zvýšené teploty vnitřního prostoru - ALARM
- ovládání posunu bezpečnostního okna digestoře - nahoru / dolů
- světelná a zvuková kontrola hlídání nedostatečného průtoky vzduchu - ALARM
- světelná a zvuková kontrola otevření okna nad 500 mm - ALARM
- možnost komunikace s CAV i VAV systémy řízení VZT

V kazetě nad řídicí jednotkou musí být přístupný „Hlavní vypínač“ digestoře od elektrické sítě.

Ve vnitřním prostoru digestoře osazeny (pokud to pracovní prostředí umožňuje) v levé zadní noze 2 kusy elektro zásuvek 230V, chráněných dle IP44. Při osazení digestoře vnitřním kyselinovzdorným vyložení musí být možné servisním zásahem vnitřní zásuvky odstranit. Digestoř ve vnitřním prostoru na pravé zadní straně přední nohy (dle provedení) vybavena přípravou na osazení snadno přístupnými vývody kapalných a plyných médií (tzv. olivek, hadičníků). Tyto vývody musí být vždy seřazeny do dvou sloupců a třech vzájemně posunutých řad, aby nedocházelo k překrývání vývodů.

Rozvody médií uvnitř korpusu digestoře (ventil, olivka, napojovací místo) i připojení na rozvody objektu musí být provedeny, u hořlavých plynů v nerezovém potrubí (vlnovci) a pro všechna ostatní média ve speciálních k tomuto účelu určených plastových hadicích (trubkách) spojených pomocí bezšroubových rychlospojek (např. typu Parker).

Veškeré vnitřní prostory pro uložení a vedení rozvodů médií v digestoři musí být konstrukčně uzpůsobeny a vybaveny speciálními kotvícími prvky pro bezpečné a všem předpisům odpovídající vedení a uložení rozvodů těchto v digestoři potřebných médií, jako jsou hořlavé či technické plyny a elektroinstalace, které nesmí být vzájemně ovlivněny. Konstrukce digestoře a umístění těchto rozvodů musí být uzpůsobeno pro snadné provádění servisních prací a úkonů potřebných k vykonávání pravidelných revizí na těchto rozvodech.

K rozvodům a vývodům potřebných médií pro uživatelské použití slouží pravá přední noha nohy (sloup) se systémem kazet pro ovladače a zadní stranou s předchystanými otvory pro vývody médií.

Každá noha (sloup) libovolně osazena třemi výměnnými kazetami pro osazení kapalných a plyných médií a elektro výstupů. Každá „ventilová“ kazeta přizpůsobena pro 2 ovladače kapalných či plyných médií. Kazeta pro vývod elektra uzpůsobena pro vývod 2 kusů elektro zásuvek 230V, chráněných dle IP44.

Ventily pro vodu a plyny musí být v provedení pro laboratorní prostředí v souladu s normou DIN 12918, plastové protiskluzové hmatníky dle DIN 12920, závity dle ISO 228/1-třída B, barevné značení dle EN 13792:2000.

Ventil ve speciálním provedení pro digestoře, kdy není možné z bezpečnostních důvodů umístit ovladače do vnitřního prostoru digestoře z důvodů potřísnění chemikáliemi, musí být tady rozdělen na ovladač umístěný vně a vývod umístěný uvnitř.

Vývody médií v rychlomontážním zasouvacím utěsněném provedení, umožňují instalaci rozvodů do digestoře a provedení tlakových zkoušek, potřebných k vydání zkoušek a revizí objektu, bez koncových zakončení s olivkou (hadičníkem) dle normy DIN 12898.

Osazení konkrétními typy ventilů - samostatný standard.

Vnitřní pracovní deska digestoře uložena na ocelových profilových výtuhách ve výšce 900 mm nad podlahou. Pokud je digestoř osazena ventilem na vodu či odpadem, musí být v pravém předním rohu pracovní deska osazena odpadní kanalizační vaničkou s vyjímatelným sítkem proti hrubým nečistotám a odpadním sifonem se zápachovou uzávěrou z chemicky odolného plastu. Pracovní deska o minimálních rozměrech 1150/1450/1750/2050 (pro digestoř 1200/1500/1800/2100)x820 mm umožňuje instalaci vestavěných přístrojů na hloubku (délku) až 670 mm.

Popis pracovní desky dle zvoleného typu – dlažba keramická kyselinovzdorná, bílá, dlaždice 297x297mm s polypropylenovou vaničkou vpravo.

Odolnost povrchu vnitřního prostoru digestoře lze zvýšit správnou volbou „vyložení“ vnitřního prostoru, které lze zvolit stejně jako pracovní desku digestoře z široké škály nabízených různě odolných materiálů dle potřebné odolnosti či na základě pracovních postupů.

Pro speciální práce při vysoké teplotě či práci s organickými rozpouštědly musí digestoř umožňovat osazení vyložení celého vnitřního prostoru (včetně všech zákoutí i dvouplášťové konstrukce odtahových štěrbin) odpovídající svou odolností používaným chemikáliím.

Popis vyložení vnitřního prostoru dle zvoleného typu – bez vyložení

Vnitřní prostor umožňuje zadní stranu digestoře vybavit chemicky odolnou nerezovou mříží s variabilně přestavitelnou roztečí vodorovných i svislých tyčí. Montáž mříží je možné provádět servisně bez demontáže digestoře a nutnosti odpojovat digestoř od revidovaných rozvodů.

Prostor pod pracovní deskou digestoře může být ponechán prázdný nebo může být vyplněn samostatnou podskříňkou s libovolným účelem použití jako jsou např. podskříňky úložné bez speciálních vlastností, nebo podskříňky úložné odtahované či speciální podskříňky na bezpečné uchování kyselin a zásad, nebo protipožární podskříňky na uchování těkavých látek a hořlavin. Výhodou tohoto řešení samostatných skříněk, které nejsou pevnou součástí podstavce digestoře, je libovolná zaměnitelnost skříněk dle potřeby v čase.

Prostor pod pracovní deskou digestoře lze využít variabilně i různými uživatelskými potřebami např. pro sběrné kanystry nebezpečného odpadu, odpadkové koše, přístroje atd.

Detailní specifikace a popis jednotlivých podskříněk - samostatný standard.

Digestoř musí být pro kompatibilitu s dostatečně dimenzovanou vzduchotechnickou dráhou v horní části osazena horním odtahovým dílem z polypropylenu o průměru min. 250 mm (pro zajištění nízké hlučnosti odtahu) se sběračem a odtokem kondenzátu, napojeným na odpad, aby nedocházelo ke kontaminaci vzorků při práci v digestoři. Dopojení digestoře na vzduchotechnickou cestu, může být i součástí dodávky digestoře a to maximálně do 1 m vzdálenosti pomocí flexibilní hadice.

Z důvodu kvality odtahu a hlučnosti doporučujeme dopojení pomocí VZT tvarovek přímo od dodavatele VZT dráhy!

Spojení vzduchotechnické dráhy s odtahovým dílem digestoře musí být snadno demontovatelné pro zajištění údržby a pravidelného servisu digestoře.

Ventilátor není součástí dodávky digestoře!

Z důvodů ochrany před úrazem elektrickým proudem a ochrany před rušivými vlivy jiných elektrických zařízení musí být digestoř vybavena zemnicím bodem pro umožnění ochranného pospojování (uzemnění), v zájmu zajištění maximální bezpečnosti obsluhy.

Digestoř musí umožňovat přípravu pro osazení široké škály doplňkového vybavení, instalace či doplnění příslušenství uživatelsky či standardním servisním úkonem, připojení odtahované podskříňky a vše musí být přístupno pro snadnou údržbu a servis.

Toto vše musí být proveditelné bez demontáže digestoře či odstavení od rozvodů médií!

Certifikace - viz technická zpráva.

Vyobrazení:



Popis:

Speciální armatura pro digestoře musí být rozdělena na ovladač (pravý sloupek – vně) a vývod (pravý sloupek uvnitř). Ventil pro vodu musí být v provedení pro laboratorní prostředí, povrchově chráněn vrstvou plastu v odstínu RAL 7035 (mosaz s ochranným povrchem epoxypolyesteru) a vyroben v souladu s normou DIN 12918, plastové protiskluzové hmatníky dle DIN 12920, závity dle ISO 228/1-třída B, barevné značení dle EN 13792:2000. Vývod baterie musí být zakončen olivkou dle normy DIN 12898.

Popis:

Speciální armatura pro digestoře musí být rozdělena na ovladač (pravý sloupek – vně) a vývod (pravý sloupek uvnitř). Ventil pro dusík musí být v provedení pro laboratorní prostředí, povrchově chráněn vrstvou plastu v odstínu RAL 7035 (mosaz s ochranným povrchem epoxypolyesteru) a vyroben v souladu s normou DIN 12918, plastové protiskluzové hmatníky dle DIN 12920, závity dle ISO 228/1-třída B, barevné značení dle EN 13792:2000. Vývod baterie musí být zakončen olivkou dle normy DIN 12898.

Bezpečnostní skříň na tlakové lahve š. 1200**Rozměry: dle výkazu výměr**

Úložná skříň určená pro bezpečné skladování tlakových lahví v interiérech budov. Skříň musí být certifikována v souladu s normou ČSN EN 14470-2 a ČSN EN 16121 na minimální požární odolnost 90 minut. Korpus a křídlové dveře v materiálovém provedení z ocelového plechu s práškovým povrchem v RAL 7035 (světle šedá). Korpus skříně je dvouplášťový, vyplněn tepelnou silikátovou izolací zaručující v případě požáru teplotu nepřesahující ve vnitřním prostoru 70 °C. Skříň je vybavena uzamykatelnými dveřmi, které se díky tavným pojistkám automaticky uzavřou v případě vzestupu teploty vně, nebo uvnitř skříně. Dvoukřídlové dveře jsou uzamykatelné cylindrickým zámkem s možností náhrady za centrální systém zámků uživatele. Dveře musí být zavěšeny minimálně na 3 závěsech umístěných na levé straně, úhel otevření dveří přibližně 180 °. Skříň je opatřena rektifikačními nohami pro vyrovnání nerovností podlahy. Zajištění vnitřní výměny vzduchu min. 10x/1hod, 8 m³/1hod. Vývod pro napojení na vzduchotechniku vstup/výstup (DN 75) na stropní části skříně. Tavné pojistky zajišťující utěsnění skříně v případě požáru na vstupu a výstupu do/z VZT. Skříň musí být opatřena nápojným zemnicím bodem pro trvalé uzemnění skříně. Uvnitř je skříň vybavena montážními lištami, nájezdovou rampou a držákem lahví z pozinkovaného ocelového plechu s práškovým nástříkem. Na stropě skříně plocha 1000 x 250 mm pro vedení plynového potrubí. Součástí skříně musí být propojení skříně s vyústěním vzduchotechniky chemicky odolnou flexibilní hadicí ø75 mm do vzdálenosti 2 m.

Vnitřní rozměry Š x H x V (mm)min.: 1000 x 400 x 1850

Ilustrační vyobrazení:



Bezpečnostní skříňka š. 1100

Úložná skříňka určená pro bezpečné skladování hořlavých kapalin v interiérech budov. Určena pod pracovní desku digestoře nebo pracovního stolu. Skříňka musí být certifikována v souladu s normou ČSN EN 14470-1 a ČSN EN 16121 na minimální požární odolnost 90 minut. Korpus a výsuvný šuplík v materiálovém provedení z ocelového plechu s práškovým povrchem v RAL 7035 (světle šedá). Korpus skříňky je dvouplášťový, vyplněn tepelnou silikátovou izolací zaručující v případě požáru teplotu nepřesahující ve vnitřním prostoru 200 °C. Skříňka je vybavena jedním výjezdem, který se díky tavným pojistkám automaticky uzavře v případě vzestupu teploty vně, nebo uvnitř skříňe. Je uzamykatelný cylindrickým zámekem s možností náhrady za centrální systém zámků uživatele. Výsuvný šuplík je možné nechat otevřený v jakékoli poloze. Zajištění vnitřní výměny vzduchu min. 10x/1hod, 2 m³/1hod. Vývod pro napojení na vzduchotechniku vstup/výstup (DN 50) na zadní části skříňky. Tavné pojistky zajišťující utěsnění skříňky v případě požáru na vstupu a výstupu do/z VZT. Skříňka musí být opatřena nápojným zemnicím bodem pro trvalé uzemnění skříňky. Nosnost zásuvky min. 50 kg (při rovnoměrně rozložené zátěži), záchytný objem min. 21 l. Součástí dodávky je pojezdová aretovatelná podstava, výška 30 mm, pro snadný pohyb skříňky. Součástí skříňky musí být propojení skříňky s vyústěním vzduchotechniky chemicky odolnou flexibilní hadicí ø50 mm do vzdálenosti 4 m.

Rozměry:

Vnější rozměry Š x H x V (mm) max.: 1105 x 575 x 600.

Vnitřní rozměry Š x H x V (mm) min.: 970 x 450 x 500.

Ilustrační vyobrazení:



Rozměry: **dle výkazu výměr****š x h x v mm**

Úložná skříňka určená pro bezpečné skladování hořlavých kapalin v interiérech budov. Určena pod pracovní desku digestoře nebo pracovního stolu. Skříňka musí být certifikována v souladu s normou ČSN EN 14470-1 a ČSN EN 16121 na minimální požární odolnost 90 minut. Korpus a výsuvný šuplík v materiálovém provedení z ocelového plechu s práškovým povrchem v RAL 7035 (světle šedá). Korpus skříňky je dvouplášťový, vyplněn tepelnou silikátovou izolací zaručující v případě požáru teplotu nepřesahující ve vnitřním prostoru 200 °C. Skříňka je vybavena jedním výjezdem, který se díky tavným pojistkám automaticky uzavře v případě vzestupu teploty vně, nebo uvnitř skříňky. Je uzamykatelný cylindrickým zámkem s možností náhrady za centrální systém zámků uživatele. Výsuvný šuplík je možné nechat otevřený v jakékoli poloze. Zajištění vnitřní výměny vzduchu min. 10x/1hod, 1 m³/1hod. Vývod pro napojení na vzduchotechniku vstup/výstup (DN 50) na zadní části skříňky. Tavné pojistky zajišťující utěsnění skříňky v případě požáru na vstupu a výstupu do/z VZT. Skříňka musí být opatřena nápojným zemnicím bodem pro trvalé uzemnění skříňky. Nosnost zásuvky min. 50 kg (při rovnoměrně rozložené zátěži), záchytný objem min. 12 l. Součástí dodávky je pojezdová aretovatelná podstava, výška 30 mm, pro snadný pohyb skříňky. Součástí skříňky musí být propojení skříňky s vyústěním vzduchotechniky chemicky odolnou flexibilní hadicí ø50 mm do vzdálenosti 4 m.

Rozměry: **dle výkazu výměř****š x h x v mm**

Úložná skříňka určená pro bezpečné skladování hořlavých kapalin v interiérech budov. Určena pod pracovní desku digestoře nebo pracovního stolu. Skříňka musí být certifikována v souladu s normou ČSN EN 14470-1 a ČSN EN 16121 na minimální požární odolnost 90 minut. Korpus a výsuvný šuplík v materiálovém provedení z ocelového plechu s práškovým povrchem v RAL 7035 (světle šedá). Korpus skříňky je dvouplášťový, vyplněn tepelnou silikátovou izolací zaručující v případě požáru teplotu nepřesahující ve vnitřním prostoru 200 °C. Skříňka je vybavena jedním výjezdem, který se díky tavným pojistkám automaticky uzavře v případě vzestupu teploty vně, nebo uvnitř skříňe. Je uzamykatelný cylindrickým zámkem s možností náhrady za centrální systém zámků uživatele. Výsuvný šuplík je možné nechat otevřený v jakékoli poloze. Zajištění vnitřní výměny vzduchu min. 10x/1hod, 1 m³/1hod. Vývod pro napojení na vzduchotechniku vstup/výstup (DN 50) na zadní části skříňky. Tavné pojistky zajišťující utěsnění skříňky v případě požáru na vstupu a výstupu do/z VZT. Skříňka musí být opatřena nápojným zemnicím bodem pro trvalé uzemnění skříňky. Nosnost zásuvky min. 50 kg (při rovnoměrně rozložené zátěži), záchytný objem min. 18 l. Součástí dodávky je pojezdová aretovatelná podstava, výška 30 mm, pro snadný pohyb skříňky. Součástí skříňky musí být propojení skříňky s vyústěním vzduchotechniky chemicky odolnou flexibilní hadicí ø50 mm do vzdálenosti 4 m.